

PRO MAKER®



English: 2 / Español: 9

CORDLESS CAULKING GUN
User's manual
Model No.: PRO-PC21

USER'S MANUAL
CORDLESS CAULKING GUN
PRO-PC21

IMPORTANT SAFETY WARNING

Read all safety warnings, instructions, illustrations and specifications provided with this power tool. Failure to follow all instructions listed below may result in electric shock, fire and/or serious injury

Before using the product, please follow below instructions:

- Keep work area clean and well lit. Cluttered or dark areas invite accidents.
- Do not operate power tools in explosive atmospheres, such as in the presence of flammable liquids, gases or dust. Power tools create sparks which may ignite the dust or fumes.
- Keep children and bystanders away while operating a power tool. Distractions can cause you to lose control.
- Stay alert, watch what you are doing and use common sense when operating a power tool. Do not use a power tool while you are tired or under the influence of drugs, alcohol or medication.
- Use personal protective equipment, such as a dust mask, non-skid safety shoes, hard hat or hearing protection used for appropriate conditions will reduce personal injuries.
- Prevent unintentional starting. Ensure the switch is in the off-position before connecting to power source and/or battery pack, picking up or carrying the tool.
- Do not overreach. Keep proper footing and balance at all times. This enables better control of the power tool in unexpected situations.
- Dress properly. Do not wear loose clothing or jewellery. Keep your hair and clothing away from moving parts. Loose clothes, jewellery or long hair can be caught in moving parts.
- A tool operated with batteries, integral batteries, or a separate battery pack must be recharged only with the charger specified by **PROMAKER**. An uncertified or unauthorized charger by **PROMAKER** may cause damage to the tool or the person using the tool.
- When battery is not in use, keep it away from other metal objects, like paper clips, coins, keys, nails, screws or other small metal objects, that can make a connection from one.
- If the battery does not function properly or you have issues with your tool, please contact **Promakertools** support at **support@promakertools.com**.

TECHNICAL SPECIFICATION

Rating Voltage	21V
Caulking Speed	95 mm/min
Working Current	2a
Working Time	4 hours
LED Current	200mA
LED Lumens	400-450LM
LED Color Temperature	6000-6500k
LED Color Display	70-75Ra
Maximum Capacity	300 ml

FUNCTIONAL DESCRIPTION

APPLICATIONS

1. You may use this tool for the following purpose
2. Sealing cracks to keep your home's conditioned air inside while keeping unconditioned air outside, increasing your home's
3. Filling holes and cracks before painting
4. Creating a moisture barrier around areas that could be damaged by water
5. Sealing cracks to keep insects from crawling inside your home
6. Applying adhesive.

PRODUCT DETAILS

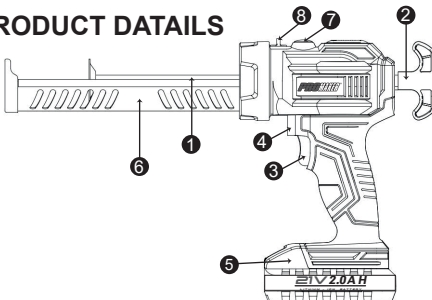

1. Plunged Rod
2. Plunged Rod Handle
3. Start Button
4. Switch Trigger
5. Battery
6. 300 ml Short Barrel
7. Light Switch
8. Barrel Replacement Switch

OPERATION INSTRUCTION

- **TO INSTALL THE BATTERY:** Push the battery to the bottom of the gun.

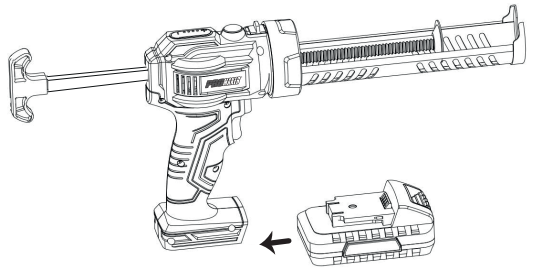

- **How to add caulk to the cartridge barrel (Maximum capacity 300 ml)**

A. Press the button shown in the image and pull the length control slider all the way back.

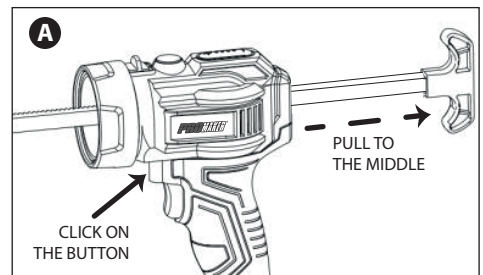

B. Add the caulk, select the speed to use (we recommend setting it to level 1 to gauge the speed when using it for the first time).

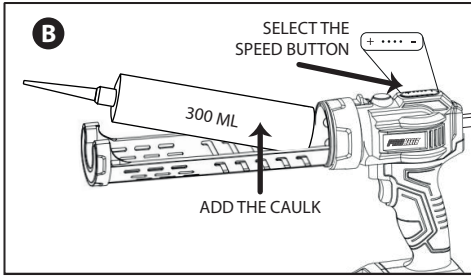

C. If you need light in your workspace, press the LED light button.

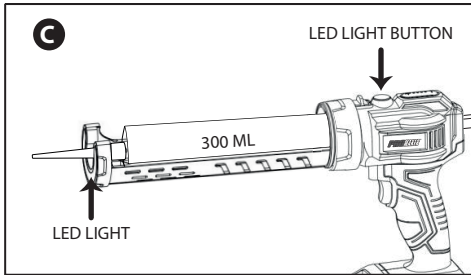

Installation and replacement of the cartridge barrel

1. Press the button indicated in image A and pull the length control slider to the middle, then push button B forward and rotate until you hear a sound. You can then proceed to remove the cartridge barrel.
2. To replace it, repeat the process as when you uninstalled it.

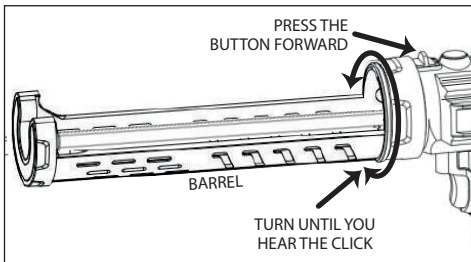

Instructions for Using and Maintaining the Caulk Gun

Preparation

- Remove any dust, dirt, or remnants of old caulking. Ensure the area to be caulked is clean and dry.

Application

- **Angle the Gun:** Hold the caulk gun at a slight angle. If filling a crack, insert the spout into the crack if possible; otherwise, run the caulk gun along the surface.
- **Extrude the Caulk:** Squeeze the trigger, allowing the caulk to extrude from the tube tip.
- **Adjust the Nozzle:** If the bead of caulk is too narrow, re-cut the nozzle to provide a larger opening. It is better to apply a thin bead and add more if necessary than to apply too much and remove the excess.
- **Unblocking:** If there is a blockage, release the switch trigger, and the plunge rod will automatically unlock and back off. Check to ensure:

The nozzle tip is cut.
 The inner seal in the caulk tube is broken. Hardened material is removed from the nozzle.
 The caulk tube is not damaged or frozen. The plunger rod is free of caulk/adhesive materials.
 If the motor continues to shut off, please contact support@promakertools.com immediately.

- **Applying Caulk:** Move the caulk gun at an even pace along the gap to be filled while continuing to depress the switch trigger. Ensure the caulk comes in full contact with both application surfaces. If necessary, use your finger to gently press

the caulk into a corner or crack.

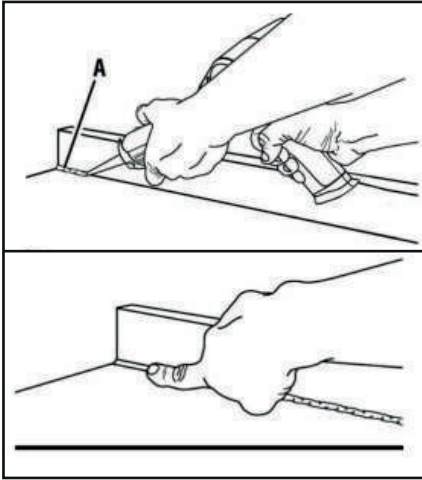

Maintenance

- **Replacement Parts:** When servicing, use only identical replacement parts. Use of any other parts could create a hazard or cause product damage. Contact support@promakertools.com for replacement parts.
- **Battery Removal:** To avoid serious personal injury, always remove the batteries from the product when cleaning or performing any maintenance.
- **Cleaning:** Avoid using solvents when cleaning plastic parts. Most plastics are susceptible to damage from various types of commercial solvents. Use clean cloths to remove dirt, dust, oil, grease, etc.
- **Chemical Safety:** Do not allow brake fluids, gasoline, petroleum-based products, penetrating oils, etc., to come in contact with plastic parts. Chemicals can damage, weaken, or destroy plastic, which may result in serious personal injury.

INCLUDES:

- 2 Batteries
- Caulking Gun

- Caulking Tool
- (5) Knife Heads
- (3) Nozzle Adapter

Before and after each use, check that the product and accessories are not worn or damaged. If necessary, replace them with new ones as described in this instruction manual. Go to www.promakertools.com or email support@promakertools.com to report the issue.

If your power tool malfunctions and/or disrupts the work cycle, please visit the website www.promakertools.com and complete the warranty section form or email support@promakertools.com.

NOTE: Unauthorized repairs using parts and parts not authenticated by **Promakertools** may result in poor repairs that affect the tool's operability and functionality.

PROTECT THE ENVIRONMENT

Electrical products should not be disposed of with other household waste. Recycle them at designated collection centers. Request information from the distributor or the recycling center. Harmful substances in electrical and electronic devices can have detrimental effects on the environment and human health.

This tool can be returned to the distributor or the store where it was originally purchased for disposal.

WARRANTY

PROMAKER TOOLS, through its **PX2** warranty system for power tools, has

the following features:

- Coverage of power tools for a period of 2 YEARS from the date of purchase against any malfunction due to material defects or workmanship used in their manufacture.
- Technical support, questions, or warranty coverage. Contact the following email **support@promakertools.com**.

CE DECLARATION OF CONFORMITY

We declare that the power tool described in these instructions complies with the relevant basic safety standards, both in its basic design and construction, as well as in the version put into circulation by us. This declaration will no longer be valid if the machine undergoes any modification and/or variation without our prior approval.

Product: **Cordless Caulking Gun**

Model type: **PRO-PC21**



www.promakertools.com



SCAN HERE

PROMAKER®



Inglés: 2 / Español: 9

PISTOLA DE CALAFATEO INALÁMBRICA
Manual del Usuario
Model No.: PRO-PC21

MANUAL DE USUARIO PISTOLA DE CALAFATEO INALÁMBRICA PRO-PC21

ADVERTENCIA DE SEGURIDAD IMPORTANTE

Lea todas las advertencias de seguridad, instrucciones, ilustraciones y especificaciones proporcionadas con esta herramienta eléctrica. No seguir todas las instrucciones a continuación puede resultar en una descarga eléctrica, incendio y/o lesiones graves.

Antes de usar el producto, siga las siguientes instrucciones:

- Mantenga el área de trabajo limpia y bien iluminada. Las áreas desordenadas u oscuras invitan a accidentes.
- No opere herramientas eléctricas en atmósferas explosivas, como en presencia de líquidos inflamables, gases o polvo. Las herramientas eléctricas crean chispas que pueden encender el polvo o los vapores.
- Mantenga a los niños y a los espectadores alejados mientras opera una herramienta eléctrica. Las distracciones pueden hacer que pierda el control.
- Manténgase alerta, preste atención a lo que está haciendo y use el sentido común cuando opere una herramienta eléctrica. No use una herramienta eléctrica si está cansado o bajo la influencia de drogas, alcohol o medicamentos.
- Use equipo de protección personal, como una máscara contra el polvo, zapatos de seguridad antideslizantes, casco o protección auditiva, según las condiciones apropiadas, para reducir las lesiones personales.
- Prevenga el encendido accidental. Asegúrese de que el interruptor esté en la posición de apagado antes de conectar a la fuente de energía y/o el paquete de baterías, levantar o transportar la herramienta.
- No se estire demasiado. Mantenga una postura y equilibrio adecuados en todo momento. Esto permite un mejor control de la herramienta eléctrica en situaciones inesperadas.
- Vístase adecuadamente. No use ropa suelta ni joyas. Mantenga el cabello y la ropa alejados de las partes móviles. La ropa suelta, las joyas o el cabello largo pueden quedar atrapados en las partes móviles.
- Una herramienta operada con baterías, baterías integrales o un paquete de baterías separado debe recargarse solo con el cargador especificado por **PROMAKER**. Un cargador no certificado o no autorizado por **PROMAKER** puede causar daños a la herramienta o a la persona que la usa.
- Cuando la batería no esté en uso, manténgala alejada de otros objetos metálicos, como clips de papel, monedas, llaves, clavos, tornillos u otros objetos metálicos pequeños que puedan hacer una conexión de un terminal a otro.

- Si la batería no funciona correctamente o tiene problemas con su herramienta, por favor comuníquese con el soporte de **Promakertools** a través de **support@promakertools.com**.

ESPECIFICACIONES TÉCNICAS

Voltaje	21V
Velocidad de Calafateo	95 mm/min
Corriente de Trabajo	2A
Tiempo de Trabajo	4 horas
Corriente del LED	200mA
Lúmenes del LED	400-450LM
Temperatura de Color del LED	6000-6500k
Índice de Reproducción Cromática del LED	70-75Ra
Capacidad Máxima	300 ml

FUNCIONAMIENTO

APLICACIONES

1. Puede utilizar esta herramienta para los siguientes propósitos:
2. Sellar grietas para mantener el aire acondicionado de su hogar dentro, mientras mantiene el aire no acondicionado fuera, aumentando la eficiencia energética de su hogar.
3. Rellenar agujeros y grietas antes de pintar.
4. Crear una barrera de humedad alrededor de áreas que podrían ser dañadas por el agua.
5. Sellar grietas para evitar que los insectos entren en su hogar.

6. Aplicar adhesivo.

DATALLS PRODUCTO

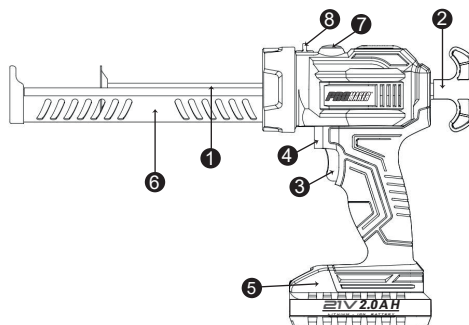

1. Varilla Sumergida
2. Mango de la Varilla Sumergida
3. Botón de Inicio
4. Gatillo Interruptor
5. Batería
6. Cañón Corto de 300 ml
7. Interruptor de Luz
8. Interruptor de Reemplazo del Cañón

INSTRUCCIONES DE OPERACIÓN

- **PARA INSTALAR LA BATERÍA:**
Empuje la batería hasta el fondo de la pistola

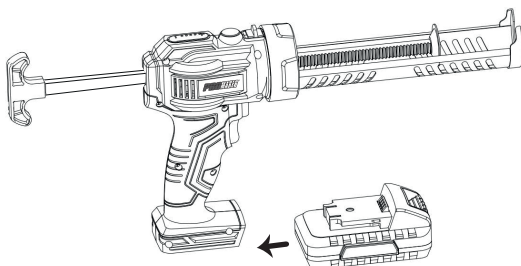

- **Cómo agregar calafateo al barril del cartucho (Capacidad máxima 300 ml):**

A. Presione el botón mostrado en la imagen y tire del control deslizante de longitud hacia atrás completamente.

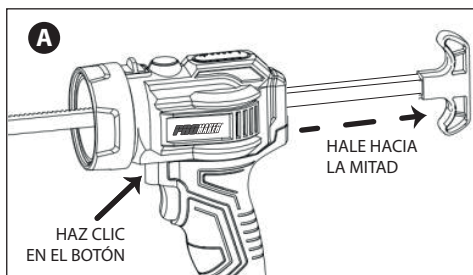

B. Agregue el calafateo, luego presione el botón nuevamente para asegurar que el calafateo encaje perfectamente. Seleccione la velocidad a usar (recomendamos ponerla en el nivel 1 para medir la velocidad al usarla por primera vez).

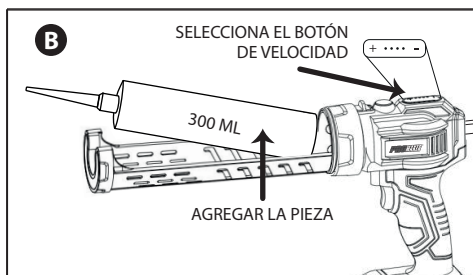

C. Si necesita luz en su espacio de trabajo, presione el botón de la luz LED.

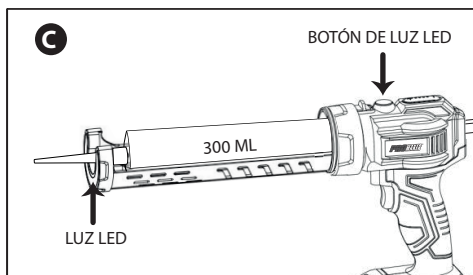

Instalación y reemplazo del barril del cartucho

1. Presione el botón indicado en la imagen A y tire del control deslizante de longitud hacia el medio, luego empuje el botón B hacia adelante y gírelo hasta escuchar un sonido. Puede proceder a retirar el barril del cartucho.

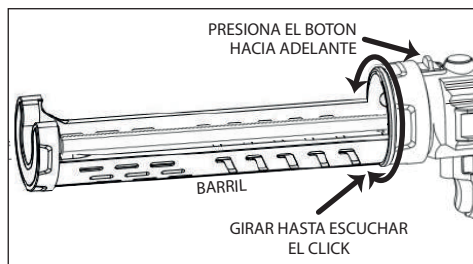

2. Para reemplazarlo, repita el proceso tal como lo desinstaló.

Instrucciones para el uso y mantenimiento de la pistola de calafateo

Preparación

- Retire cualquier polvo, suciedad o restos de calafateo viejo. Asegúrese de que el área a calafatear esté limpia y seca.

Aplicación

- **Ángulo de la pistola:** Sostenga la pistola de calafateo en un ángulo ligero. Si está rellenando una grieta, inserte la boquilla en la grieta si es posible; de lo contrario, pase la pistola de calafateo a lo largo de la superficie.

- **Extruir el calafateo:** Apriete el gatillo, permitiendo que el calafateo salga de la punta del tubo.

- **Ajustar la boquilla:** Si el cordón de calafateo es demasiado estrecho, vuelva a cortar la boquilla para proporcionar una

abertura más grande. Es mejor aplicar un cordón delgado y agregar más si es necesario que aplicar demasiado y tener que eliminar el exceso.

• **Desbloqueo:** Si hay un bloqueo, suelte el gatillo y la varilla de émbolo se desbloqueará automáticamente y retrocederá. Verifique para asegurarse de:

La punta de la boquilla está cortada.

El sello interior del tubo de calafateo está roto.

El material endurecido se ha eliminado de la boquilla.

El tubo de calafateo no está dañado ni congelado.

La varilla de émbolo está libre de materiales de calafateo/adhesivos.

Si el motor continúa apagándose, pruebe con otro tubo de material o lleve la herramienta a un centro de servicio autorizado. Por favor, contacte a **support@promakertools.com** inmediatamente.

• **Aplicar el calafateo:** Mueva la pistola de calafateo a un ritmo uniforme a lo largo de la grieta a llenar mientras continúa presionando el gatillo. Asegúrese de que el calafateo entre en pleno contacto con ambas superficies de aplicación. Si es necesario, use su dedo para presionar suavemente el calafateo en una esquina o grieta.

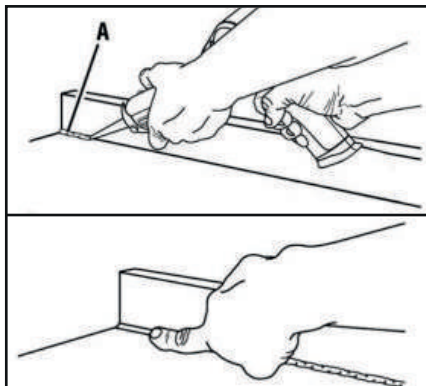

Mantenimiento

• **Piezas de Repuesto:** Al realizar el mantenimiento, use solo piezas de repuesto idénticas. El uso de cualquier otra pieza podría crear un peligro o causar daños al producto. Contacte a **support@promakertools.com** para piezas de repuesto.

• **Extracción de la Batería:** Para evitar lesiones personales graves, siempre retire las baterías del producto cuando lo limpie o realice cualquier mantenimiento.

• **Limpieza:** Evite usar solventes al limpiar partes plásticas. La mayoría de los plásticos son susceptibles a daños por varios tipos de solventes comerciales. Use paños limpios para eliminar suciedad, polvo, aceite, grasa, etc.

• **Seguridad Química:** No permita que líquidos de frenos, gasolina, productos derivados del petróleo, aceites penetrantes, etc., entren en contacto con partes plásticas. Los productos químicos pueden dañar, debilitar o destruir el plástico, lo que puede resultar en lesiones personales graves.

INCLUYE:

- 2 Baterías
- Pistola de Calafateo
- Herramienta de Calafateo
- (5) Cuchillas de goma
- (3) Adaptadores de Boquilla

VERIFICACIÓN DE MANTENIMIENTO

Antes y después de cada uso, verifique que el producto y los accesorios no estén desgastados o dañados. Si es necesario, reemplácelos con nuevos según lo descrito en este manual de instrucciones. Visite

www.promakertools.com o envíe un

correo electrónico a **support@promakertools.com** para informar el problema. Si su herramienta eléctrica presenta fallos y/o interrumpe el ciclo de trabajo, visite el sitio web **www.promakertools.com** y complete el formulario de la sección de garantía o envíe un correo electrónico a **support@promakertools.com**.

NOTA: Las reparaciones no autorizadas con piezas y componentes no autenticados por Promakertools pueden resultar en reparaciones deficientes que afecten la operatividad y funcionalidad de la herramienta.

PROTEJA EL MEDIO AMBIENTE

Los productos eléctricos no deben desecharse con otros desechos domésticos. Recíclelos en centros de recolección designados. Solicite información al distribuidor o al centro de reciclaje. Las sustancias nocivas en los dispositivos eléctricos y electrónicos pueden tener efectos perjudiciales en el medio ambiente y la salud humana. Esta herramienta se puede devolver al distribuidor o a la tienda donde se compró originalmente para su eliminación.

GARANTÍA

PROMAKER TOOLS, a través de su sistema de garantía **PX2** para herramientas eléctricas, tiene las siguientes características:

- Cobertura de herramientas eléctricas por un período de 2 AÑOS desde la fecha de compra contra cualquier mal funcionamiento debido a defectos de material o mano de obra utilizados en su fabricación.

- Soporte técnico, preguntas o cobertura de garantía. Contacte el siguiente correo electrónico: **support@promakertools.com**.

DECLARACIÓN DE CONFORMIDAD CE

Declaramos que la herramienta eléctrica descrita en estas instrucciones cumple con las normas básicas de seguridad pertinentes, tanto en su diseño básico como en su construcción, así como en la versión puesta en circulación por nosotros. Esta declaración dejará de ser válida si la máquina sufre alguna modificación y/o variación sin nuestra aprobación previa.

Product: **Pistola de Calafateo Inalámbrica**
Model type: **PRO-PC21**



www.promakertools.com



ESCANEA AQUÍ